



Metering System

EOS Remediation, LCC社の地下水浄化製品
EOS®乳化油基質の注入専用ポンプ装置



利点 - 時間とコストの節約

- 現場混合作業による人件費と設備費が省ける
- 希釈比率は 1:20 から 1:5 まで調整できる
- 利用可能な水に直ちに合わせて調整する
- モジュラデザインで簡単に拡張できる



DI520 仕様

- 水流: 0.08 ~ 7 GPM
- 操作圧力範囲: 7 ~ 57 PSI
- 混合比率: 1:20 ~ 1:5
- 混合割合: 5 ~ 20%
- 寸法: 18.5" x 6.25"

†Dosatron® はDosatron International, Inc.社の登録商標です。

Revised in Oct 2009

他のEOS製品群について

- 嫌気性バイオ製品 (塩素系VOC汚染向け): EOS / AquaBupH(酸性帯水層) / VOS(通気層)
- 嫌気性バイオ製品 (石油系汚染向け): EAS (BTEX、油膜、油臭など)
- 好気性バイオ製品 (石油系汚染向け): EOx (土壌)
- 生物増殖バイオオーグメンテーション製品: BAC9 (脱塩素系菌集合体)

詳しくはEOSのホームページにアクセスして下さい

<http://www.EOSRemediation.com>

作動説明

EOS®乳化油原液の取り扱い及び注入作業は全体の浄化プロセスにおいては決定的で且つコストセンシティブの段階です。このプロセスを簡単容易にする装置の利用によって、労働集約型のオンサイト混合方法よりは、時間とコストが節約できるという利点が知られています。

DosatronDI520メータリングシステムはあらゆる利用可能な給水管に直接に装置を取り付けることが可能であり、さらに電力が不要で、水圧だけで作動パワーになるという優れた点があります。その装置の内部は、下から吸い込んだEOS®乳化油原液を、設定した希釈率で水と混合して、また水圧の流れで下流の注入井戸に希釈液を送り込むという構造になっております。原液の量は希釈水の量に正比例しているため、希釈液は水圧や水流の変動による影響がないというのも特徴です。

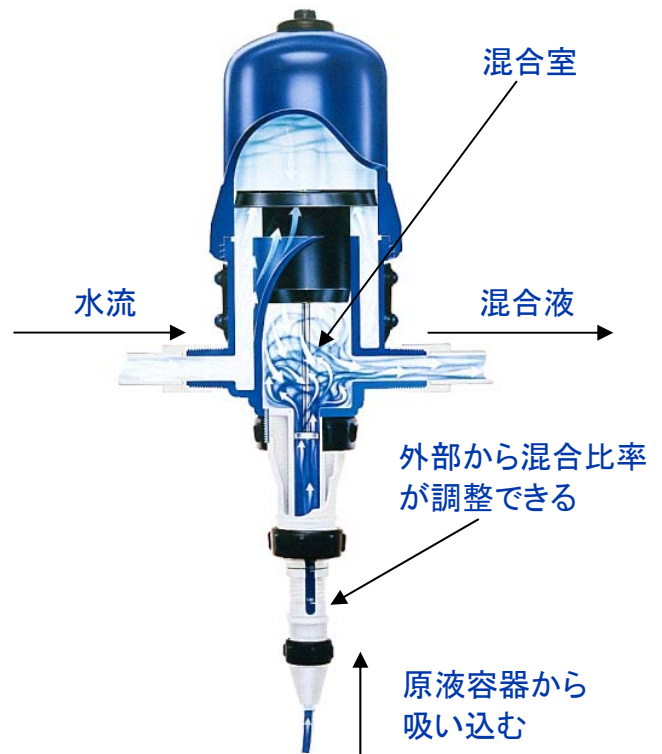

標準のインストール

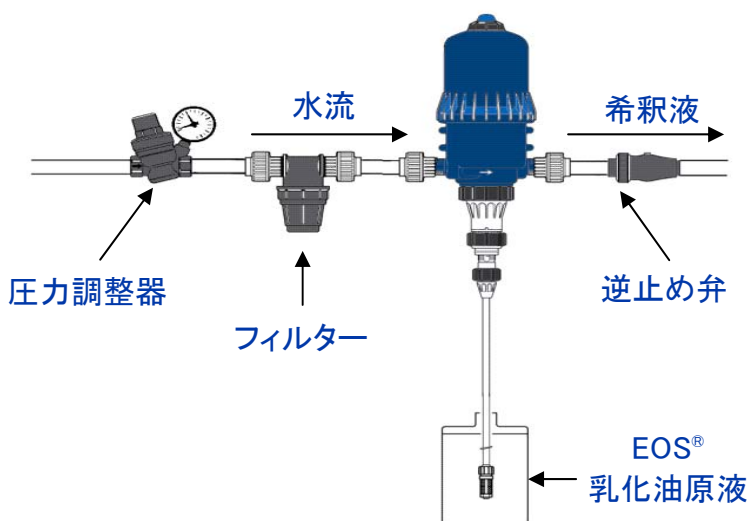

付属品

AKF5AP11KIT: 3/4" フィルターキット

CV34: 3/4" 逆止め弁

PR34: 3/4" 圧力調整器

WM34: 3/4" 量水器



御問合せは下記所在区域の担当者まで御願ひ致します

The Americas

Gary Birk

TEL +1. 919. 809. 7626

FAX +1. 801. 922. 2395

gbirk@eosremediation.com

Skype gary.birk

EU, Australia, Africa

Sheri Knox

TEL +1. 919. 809. 7746

FAX +1. 919. 873. 1074

sknox@eosremediation.com

Skype sheri.knox

Asia

Meichin Yeh (葉 美青)

TEL +81. 90. 9858. 1344

FAX +81. 47. 474. 5994

mei.yeh@eosremediation.com

Skype meichin-yeh

(日本語で対応可能)

About EOS Remediation, LLC

EOS Remediationは、業界のリーダーとして世界的に知られている第一人者によって運営され、専門知識や現場経験が豊富な研究者がお客様の様々なニーズにお応えしております。好気性、嫌気性を問わず、幅広くバイオ・レメディエーションの分野で、科学的実証済みの製品と特許された製品で業界をリードしております

ADD 1101 Nowell Road, Raleigh, NC 27607, USA

TEL +1. 919. 873. 2204 ▪ FAX +1. 919. 873. 1074

HTTP www.eosremediation.com ▪ Email info@eosremediation.com

EOS
EOS Remediation, LLC